

# GEMOWENT

## Karta katalogowa

### Przepustnica regulacyjna ręczna d75 – d400

#### Normy

1a. wykonanie z **PVC-U**:

Kanały o przekroju okrągłym – norma **DIN 4740 Teil 1**

Kształtki o przekroju okrągłym – norma **DIN 4740 Teil 2**

1b. wykonane z **PP, PE, PPs** i **PP-EL-s**:

Kanały o przekroju okrągłym – norma **DIN 4741 Teil 1**

Kształtki o przekroju okrągłym – norma **DIN 4741 Teil 2**

2. zgodnie z normami zakładowymi

3. wykonanie na indywidualne zapytanie

4. atest PZH – nr **HK/K/0976/01/2017; HK/K/0976/02/2017; HK/K/0976/03/2017; HK/K/0976/04/2017**

#### Wymiary

Wielkość nominalna będąca wymiarem umownym do oznaczania i obliczeń przewodów prostych i kształtek, stanowi **zewnątrzny** wymiar – **D**.

#### Szczelność

Przy połączeniach kanałów i kształtek poprzez spawanie szczelność systemu wynosi 100%.

#### Sztywność

Kanały i kształtki są usztywniane poprzez odpowiednio dobraną grubość materiału, z którego są wykonane.

W przypadku dużych kanałów wykonywanych z płyt zwijanych możliwe jest zastowanie ożebrowania wzmacniającego, w celu ograniczenia grubości płyty.

#### Metody łączenia

Możliwe metody łączenia systemu kanałów i kształtek:

1. Mufowe:

- **PVC-U** – klejenie, spawanie drutem
- **PP, PE, PPs, PP-EL-s** – spawanie drutem

2. Kołnierzone – **PVC-U, PP, PPs, PP-EL-s**

#### Materiały

**PVC** – kolor ciemny szary RAL7011

**PPs** – kolor szary

**PP** – kolor jasny szary RAL7032

**PP-EL-s** – kolor czarny

**PE** – kolor czarny

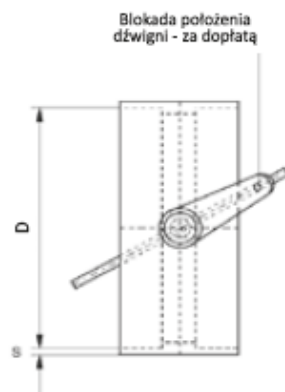
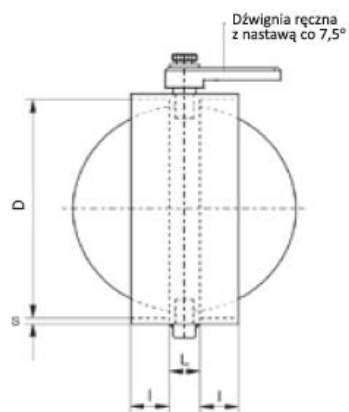

Nazwa elementu	Nr kat.	D	L	l	s	
					PVC	PE / PP / PPs/PP-EL-s
---	---	mm	mm	mm	mm	mm
Przepustnica regulacyjna ręczna <b>d75</b>	XX.075.L.0070	75	40	40	2,5	3
Przepustnica regulacyjna ręczna <b>d90</b>	XX.090.L.0070	90	40	40	2,5	3
Przepustnica regulacyjna ręczna <b>d110</b>	XX.110.L.0070	110	40	40	2,5	3
Przepustnica regulacyjna ręczna <b>d125</b>	XX.125.L.0070	125	40	40	2,5	3
Przepustnica regulacyjna ręczna <b>d140</b>	XX.140.L.0070	140	40	40	2,5	3
Przepustnica regulacyjna ręczna <b>d160</b>	XX.160.L.0070	160	40	40	2,5	3
Przepustnica regulacyjna ręczna <b>d180</b>	XX.180.L.0070	180	40	40	2,5	3,5
Przepustnica regulacyjna ręczna <b>d200</b>	XX.200.L.0070	200	40	40	2,5	3,5
Przepustnica regulacyjna ręczna <b>d225</b>	XX.225.L.0070	225	40	40	2,5	3,5
Przepustnica regulacyjna ręczna <b>d250</b>	XX.250.L.0070	250	40	40	2,5	3,5
Przepustnica regulacyjna ręczna <b>d280</b>	XX.280.L.0070	280	40	50	2,5	3,5
Przepustnica regulacyjna ręczna <b>d315</b>	XX.315.L.0070	315	40	50	2,5	4
Przepustnica regulacyjna ręczna <b>d355</b>	XX.355.L.0070	355	40	50	3	4
Przepustnica regulacyjna ręczna <b>d400</b>	XX.400.L.0070	400	40	50	3,5	4,5

1. Oznaczenia:

- a. a. **D** - średnica zewnętrzna rur, mm
- b. b. **s** - grubość ścianki
- c. c. **l** - długość muf, mm
- d. **XX** - oznaczenie materiału, PVC-U – 88; PPs – 36; PP – 30; PE – 22; PP-EL-s - 40

2. Połączenie **kołnierzone lub mufowe**

3. Blokada położenia dźwigni za dopłatą - nr kat. **XX.DDD.P.0070.B.**

4. Pozostałe wymiary na zapytanie.